



# Wilfa INARI

# Wilfa GOHAN

Rice Cooker

Deutsch – Anleitung  
Nederlandsk – Instructies  
Polski – Instrukcje  
Français – Instructions

RC-5S, RC-10CD



LESEN SIE DIE ANLEITUNG VOR DEM  
GEBRAUCH GRÜNDLICH DURCH

LEES VÓÓR GEBRUIK ALLE INSTRUCTIES

PRZED UŻYCIEM ZAPOZNAĆ SIĘ ZE  
WSZYSTKIMI ZALECENIAMI

PRENEZ CONNAISSANCE DE TOUTES LES  
INSTRUCTIONS AVANT UTILISATION

Lesen Sie diese Gebrauchsanleitung vor Verwendung des Geräts gründlich durch und bewahren Sie sie auf.

<i>WICHTIGE SICHERHEITSHINWEISE</i> .....	5
Produktübersicht.....	8
Gebrauchsanleitung für den RC-5S.....	9
Gebrauchsanleitung für den RC-10CD .....	10
Reinigung und Pflege.....	12
Garantie.....	13

## WICHTIGE SICHERHEITSHINWEISE

- Lesen Sie alle Anleitungen.
- Berühren Sie keine heißen Flächen. Zum Abnehmen des Deckels oder Tragen des heißen Behälters verwenden Sie bitte Topflappen.
- Tauchen Sie das Netzkabel, den Stecker oder die Basis nicht in Wasser oder andere Flüssigkeiten, um elektrische Schläge zu vermeiden.
- Das Netzkabel für dieses Gerät darf nur in eine 230-V-AC-Steckdose gesteckt werden.
- Lassen Sie das Gerät während der Benutzung nicht unbeaufsichtigt.
- Ziehen Sie den Stecker aus der Steckdose und lassen Sie das Gerät abkühlen, wenn es nicht in Gebrauch ist oder gereinigt werden soll.
- Ziehen Sie den Stecker heraus, bevor Sie Teile anbringen oder abnehmen.
- Wenn das Stromkabel beschädigt ist, muss es vom Hersteller, seiner Servicestelle oder ähnlich qualifizierten Personen ersetzt werden, um eine Gefährdung auszuschließen.
- Die Verwendung von Zubehör, das nicht vom Hersteller empfohlen ist, kann zu Verletzungen führen.
- Nicht im Freien verwenden.
- Dieses Gerät ist nur für die Verwendung im Haushalt vorgesehen.
- Lassen Sie das Kabel nicht über den Tisch oder die Theke hängen.

- Stellen Sie das Gerät niemals an einen Gas- oder Elektroherd oder Heizofen oder in dessen Nähe.
- Verwenden Sie den Innentopf niemals auf einem Gas- oder Elektroherd oder einer offenen Flamme.
- Lassen Sie äußerste Vorsicht walten beim Umgang mit heißen Lebensmitteln, Wasser oder anderen heißen Flüssigkeiten im Reiskocher.
- Verwenden Sie das Gerät ausschließlich zu seinem vorgesehenen Zweck.
- Verwenden Sie keine Stahlwolle oder andere metallische Scheuerschwämme zur Reinigung der elektrischen Anschlussstifte auf dem Gerät oder dem Netzkabelsatz. Metallsplitter können elektrische Trennungsabstände verringern und die Gefahr von Schlägen verursachen.
- Um die Gefahr von elektrischen Schlägen zu verringern, kochen Sie Speisen ausschließlich im herausnehmbaren Topf. Gießen Sie keine Speisen oder Flüssigkeiten in den Außentopf.
- **VORSICHT:** Dieses Gerät erzeugt Hitze und während der Verwendung entweicht heißer Dampf. Geeignete Vorkehrungen müssen getroffen werden, um die Gefahr von Verbrühungen, Bränden oder anderen Schäden an Personen oder Sachen zu vermeiden.
- Verwenden Sie die Aufwärmfunktion nicht zum Aufwärmen von kaltem Reis oder anderen Lebensmitteln.
- Lassen Sie während der Verwendung nicht den Löffel oder Messbecher im Innentopf.

- Dieses Gerät kann von Kindern ab 8 Jahren benutzt werden, wenn sie beaufsichtigt werden, eine Einweisung zur sicheren Nutzung des Geräts erhalten haben und die damit verbundenen Gefahren verstanden haben. Die Reinigung und benutzerseitige Pflege dürfen nicht von Kindern ausgeführt werden, es sei denn sie sind älter als 8 Jahre und werden beaufsichtigt. Das Gerät und sein Kabel außerhalb der Reichweite von Kindern unter 8 Jahren aufbewahren.
- Die Nutzung des Geräts durch Personen mit verminderten körperlichen, sensorischen oder geistigen Fähigkeiten bzw. ohne ausreichende Erfahrung und Wissen ist untersagt, sofern sie nicht beaufsichtigt werden, eine Einweisung zur sicheren Nutzung der Geräte erhalten haben und die damit verbundenen Gefahren verstanden haben.
- Das Gerät ist kein Spielzeug für Kinder.

## PRODUKTÜBERSICHT

- ① Rost
- ② Deckel
- ③ Kochtopf
- ④ Basis
- ⑤ Bedienfeld
- ⑥ Messbecher (160 ml)
- ⑦ Löffel

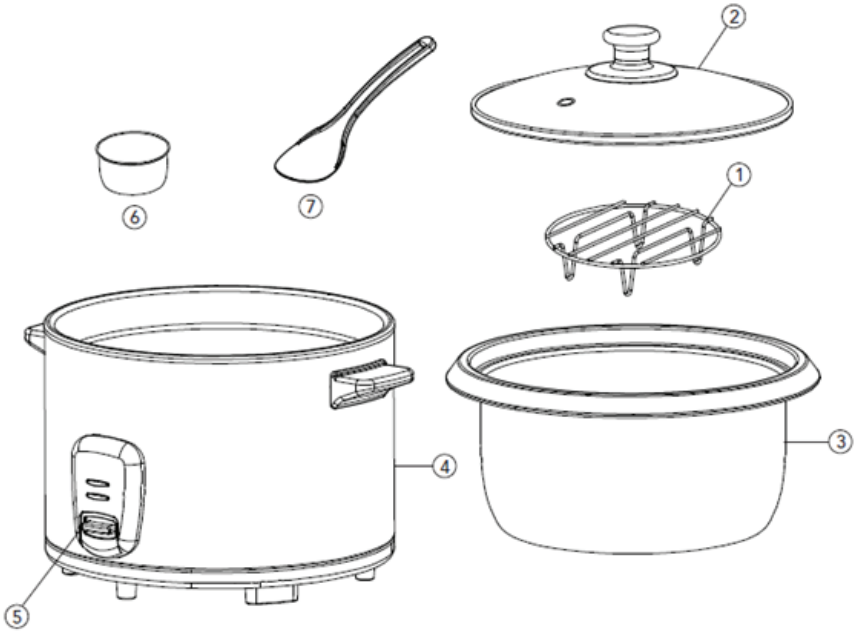

## GEBRAUCHSANLEITUNG FÜR DEN RC-5S

### Reis kochen

1. Ihrem Kocher liegt ein 160-ml-Messbecher bei. Eine Füllung mit Reis ergibt etwa 2 1/4 Becher gekochten Reis. **HINWEIS:** Achten Sie darauf, dass der Reis im Becher bündig ist, wenn er gefüllt ist. Der Reiskocher hat eine Kapazität von 5 Messbechern mit trockenem Reis.
2. Für ein optimales Ergebnis schütten Sie die gewünschte Menge Reis in einen separaten Behälter. Waschen und spülen Sie den Reis, bis das Spülwasser klar ist.
3. Nehmen Sie den Innentopf aus dem Reiskocher. Geben Sie den gewaschenen Reis in den Innentopf und fügen Sie die richtige Menge Wasser dazu. (Verwenden Sie die Markierungen im Innentopf, um die richtige Menge Wasser zu bestimmen, die erforderlich ist, um die gewünschte Becheranzahl Reis zu kochen. Beispiel: Für 5 Becher trockener Reis muss Wasser bis zur fünften Markierung auf der Innenseite des Innentopfes eingefüllt werden.)
4. Setzen Sie den Innentopf fest in die Basis. **HINWEIS:** Achten Sie darauf, dass der Boden des Kochtopfes nicht verformt oder verbogen ist, weil er sonst die Hitze nicht richtig leitet. Wischen Sie außerdem die Außenfläche des Innentopfes immer trocken. Wenn der Innentopf beim Einsetzen in den Kocher nass ist, kann dies beim Erhitzen des Geräts zu einem Knackgeräusch führen.
5. Setzen Sie den Glasdeckel auf den Reiskocher. **VORSICHT:** Verwenden Sie den Reiskocher nicht, ohne den Deckel zu schließen.
6. Stecken Sie den Stecker des Reiskochers in eine 230-V-AC-Steckdose. Drücken Sie auf den Ein/Aus-Schalter auf der Rückseite des Reiskochers. Mit dem Schalter auf dem vorderen Bedienfeld können Sie die Koch- oder Warmhaltefunktion einstellen. Der Kochvorgang beginnt, wenn die **COOK/WARM**-Leuchte aufleuchtet.
7. Wenn der Reiskocher den Kochvorgang abgeschlossen hat, leuchtet die **WARM**-Leuchte. Für optimale Ergebnisse lassen Sie den Reis 15 Minuten ruhen, bevor Sie ihn umrühren oder herausnehmen. Auf diese Weise kann der Dampf den Kochvorgang abschließen.
8. Mischen Sie den Reis durch. Nachdem der Reis 15 Minuten im Dampf geruht hat, öffnen Sie den Deckel vorsichtig, da Dampf entweicht. Rühren und vermischen Sie den Reis mit dem beigefügten Löffel oder einem anderen, nicht-metallischen Utensil. Lassen Sie den Dampf vollständig entweichen.
9. Halten Sie den Reis warm, nachdem der Kochvorgang beendet ist. Der Reiskocher wechselt automatisch in die Warmhaltefunktion. Zu diesem Zeitpunkt leuchtet die **WARM**-Leuchte. **HINWEIS:** Halten Sie Reis nicht länger als 12 Stunden warm. Empfohlen wird, den Reis innerhalb eines

1. 12-Stunden-Zeitraums zu verbrauchen. Wenn die Warmhaltefunktion nicht gewünscht ist, ziehen Sie einfach den Stecker des Reiskochers aus der Steckdose. Berühren Sie die Basis oder den Innentopf nicht, bevor sie nicht vollständig abgekühlt sind.
2. Lassen Sie den Reiskocher vollständig abkühlen, bevor Sie ihn reinigen.
3. Wenn der Reiskocher nicht in Gebrauch ist, darf der Stecker nicht in der Steckdose stecken.

### *Dämpfen*

Das Gerät ist mit einem Rost zum Dämpfen von Gemüse ausgestattet. Stellen Sie den Rost unten in den Kochtopf. Geben Sie etwas Wasser hinzu und legen Sie das Gemüse auf den Rost. Holen Sie das Gemüse heraus, wenn Sie das gewünschte Resultat erreicht haben.

## GEBRAUCHSANLEITUNG FÜR DEN RC-10CD

### *Funktionen*

**WARM:** Einschalten des Reiskochers, warmhalten und ausschalten. Das Gerät wechselte automatisch zu WARM, wenn Reis gekocht wird und die Programme **WHITE RICE** und **WHOLE GRAIN** laufen. *Durch Drücken auf WARM* kann das Programm jederzeit abgebrochen werden.

**WHITE RICE:** für weißen Reis mit einer vorprogrammierten Kochzeit.

**WHOLE GRAIN:** für braunen Reis oder anderes Getreide (aber nicht weißen Reis) mit einer vorprogrammierten Kochzeit.

**STEAM:** Lebensmittel bis zu 60 Minuten lang dämpfen.

**SAUTE:** Lebensmittel bis zu 60 Minuten lang sautieren.

### *Reis kochen (weißer Reis und Vollkornreis)*

1. Geben Sie mit dem beigegeführten 160-ml-Messbecher die gewünschte Reismenge hinzu.
2. Für ein optimales Ergebnis schütten Sie die gewünschte Menge Reis in einen separaten Behälter. Waschen und spülen Sie den Reis, bis das Spülwasser klar ist.
3. Nehmen Sie den Innentopf aus dem Reiskocher. Geben Sie den gewaschenen Reis in den Innentopf und fügen Sie die richtige Menge Wasser dazu. (Verwenden Sie die Markierungen im Innentopf, um die richtige Menge Wasser zu bestimmen, die erforderlich ist, um die gewünschte Becheranzahl Reis zu kochen. Beispiel: Für 4 Becher trockener Reis muss Wasser bis zur vierten Markierung auf der Innenseite des Innentopfes eingefüllt werden.)

4. Stellen Sie den Kochtopf in die Basis und setzen Sie den Deckel darauf.  
**HINWEIS:** Achten Sie darauf, dass der Boden des Kochtopfes nicht verformt oder verbogen ist, weil er sonst die Hitze nicht richtig leitet.
5. Die Leuchten auf dem Bedienfeld des Reiskochers blinken 15 Sekunden, bevor er sich ausschaltet, wenn kein Programm gewählt wurde. In diesem Fall drücken Sie noch einmal auf **WARM**, um das Gerät erneut zu aktivieren.
6. Während die Leuchten blinken, wählen Sie das gewünschte Programm. Die Leuchte für das gewählte Programm leuchtet auf.
7. Für die Programme **WHITE RICE** und **WHOLE GRAIN** stellt der Reiskocher die Kochzeit während des Kochvorgangs auf der Grundlage der Reismenge und der Feuchtigkeit im Topf ein. **HINWEIS:** Sie können feststellen, dass der Kocher die Zeit anhält oder die Kochzeit beträchtlich verkürzt, wenn sich der Feuchtigkeitsgehalt ändert.

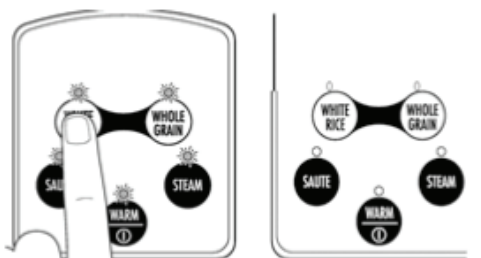

8. Wenn der Kochvorgang beendet ist, wechselt der Kocher in den **WARM**-Modus (Warmhaltefunktion). Dieser Modus bleibt 12 Stunden bestehen, bevor er automatisch ausgeschaltet wird.
9. **HINWEIS:** Halten Sie Reis nicht länger als 12 Stunden warm. Empfohlen wird, den Reis innerhalb eines 12-Stunden-Zeitraums zu verbrauchen. Wenn die Warmhaltefunktion nicht gewünscht ist, ziehen Sie einfach den Stecker des Reiskochers aus der Steckdose.
10. Für optimale Ergebnisse lassen Sie den Reis 15 Minuten ruhen, bevor Sie ihn umrühren oder herausnehmen. Auf diese Weise kann der Dampf den Kochvorgang abschließen.

### Sautieren

1. Setzen Sie den Innentopf fest in die Basis. **HINWEIS:** Achten Sie darauf, dass der Boden des Kochtopfes nicht verformt oder verbogen ist, weil er sonst die Hitze nicht richtig leitet.
2. Geben Sie Öl und Butter in den Topf.
3. Verbinden Sie das Gerät mit der Steckdose. Drücken Sie auf **WARM**, um das Gerät anzuschalten. Drücken Sie dann innerhalb von 15 Sekunden auf **SAUTE**, damit sich das Gerät nicht wieder selbst ausschaltet.

1. Wenn Sie auf **SAUTE** gedrückt haben, blinkt „30“ auf dem Display. Dies ist die aktive, voreingestellte Zeit für das **SAUTE**-Programm. Die Zeit kann durch wiederholtes Drücken oder Gedrückthalten der **SAUTE**-Taste auf 60 Minuten verlängert werden.

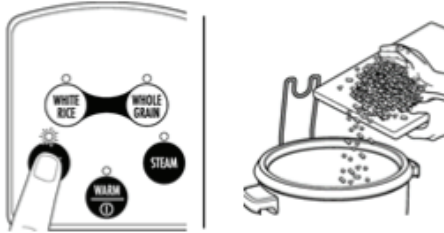

2. Lassen Sie das Gerät 5 Minuten ohne Deckel aufheizen. Geben Sie mit einem Kochutensil aus Holz oder Kunststoff Zutaten in den Kochtopf. Rühren Sie um, bis die Zutaten die gewünschte Textur annehmen. Das **SAUTE**-Programm schaltet sich automatisch ab, wenn der Timer auf 0 ist (maximal nach 60 Minuten).
3. Um das **SAUTE**-Programm auszuschalten, bevor 60 Minuten vergangen sind, drücken Sie auf die **WARM**-Taste.

### Dämpfen

Das Gerät ist mit einem Rost zum Dämpfen von Gemüse ausgestattet. Stellen Sie den Rost unten in den Kochtopf. Geben Sie etwas Wasser hinzu und legen Sie das Gemüse auf den Rost. Holen Sie das Gemüse heraus, wenn Sie das gewünschte Resultat erreicht haben. Der Timer ist auf 10 Minuten voreingestellt. Durch mehrfaches Drücken auf die **STEAM**-Taste kann die Zeit verlängert werden, solange das Display blinkt. Das **STEAM**-Programm schaltet sich automatisch ab, wenn der Timer auf 0 ist (maximal nach 60 Minuten).

## REINIGUNG UND PFLEGE

Hinweis: Ziehen Sie immer den Stecker aus der Steckdose und lassen Sie das Gerät abkühlen, bevor Sie mit der Reinigung oder Pflege des Geräts anfangen. **VORSICHT:** Tauchen Sie die Basis niemals in Wasser oder andere Flüssigkeiten. Dieses Gerät sollte nach jeder Verwendung gereinigt werden.

- Ziehen Sie den Stecker aus der Steckdose, wenn das Gerät nicht in Gebrauch ist oder zur Reinigung des Geräts.
- Verwenden Sie keine Scheuermittel, Metallschwämme oder Stahlwolle zur Reinigung des Reiskochers.

- Zur Reinigung der Basis wischen Sie die Außenseite sanft mit einem feuchten Tuch oder Schwamm ab.
- Trocknen Sie die Fläche anschließend mit einem weichen Tuch.
- Zur Reinigung des Innentopfes nehmen Sie ihn aus dem Reiskocher. Füllen Sie den Topf mit heißem Wasser aus der Leitung. Lassen Sie ihn eine Zeitlang ruhen und waschen Sie ihn dann mit heißem, seifigem Wasser. Spülen Sie gründlich nach und trocknen Sie den Topf.
- Der Messbecher und der Löffel können in warmem, seifigem Wasser gewaschen werden. Sie sind nicht spülmaschinenfest.
- Wischen Sie die Innenseite des Deckels mit einem sauberen, feuchten Tuch oder Schwamm sauber.
- Achten Sie darauf, dass keine Reiskörner auf dem Heizelement am Boden der Basis haften. Entfernen Sie diese ansonsten sofort. Wenn Reiskörner auf der Heizplatte festhaften, können diese mit einem nicht-scheuernden Schwamm entfernt werden. Polieren Sie den Bereich für einen guten Kontakt zwischen Heizplatte und Boden des Innentopfes.
- Verwenden Sie kein Bleichmittel, Essig oder andere scharfe Chemikalien zur Reinigung des Reiskochers.

## GARANTIE

Wilfa gewährt 5 Jahre Garantie auf dieses Produkt ab Kaufdatum. Die Garantie deckt Produktionsfehler oder Mängel ab, die während der Garantiezeit auftreten. Als Garantieschein dient die Kaufquittung. Wenn Sie die Garantie geltend machen möchten, wenden Sie sich an den Händler, bei dem Sie das Produkt gekauft haben. Die Garantie gilt nur für Produkte, die für Privathaushalte gekauft und dort verwendet werden. Die Garantie gilt nicht, wenn das Produkt gewerblich verwendet wird. Die Garantie gilt nicht bei unsachgemäßer oder fahrlässiger Verwendung, Nichtbefolgung der Anleitungen von Wilfa oder falls das Gerät modifiziert oder eine nicht-autorisierte Reparatur daran vorgenommen wird. Die Garantie gilt auch nicht für normalen Verschleiß und Abnutzung des Produkt, fehlerhafte Verwendung, mangelhafte Pflege, Verwendung einer falschen elektrischen Spannung oder:

- Überlastung des Produkts
- Lackierung
- Teile, die normal abgenutzt sind
- Filter, Batterie oder andere Teile, die regelmäßig ausgetauscht werden müssen

Diese Anleitung ist auch auf unserer Website [www.wilfa.com](http://www.wilfa.com) zu finden.



#### Technische Informationen:

RC-5S: 220–240 V ~50-60 Hz 400 W

RC-10CD: 220–240 V ~50-60 Hz 700 W

#### RC-5S

Der Stromverbrauch im Aus-Modus beträgt 0 W.

Die Zeit bis zum Wechsel in den Aus-Modus beträgt weniger als 1 Minute.

#### RC-10CD

Der Stromverbrauch im Aus-Modus beträgt 0.2 W.

Die Zeit bis zum Wechsel in den Aus-Modus beträgt weniger als 1 Minute.

Der Stromverbrauch im Standby-Modus beträgt 0.3 W.

Die Zeit bis zum Wechsel in den Standby-Modus beträgt weniger als 1 Minute.



Diese Kennzeichnung weist darauf hin, dass das Produkt EU-weit nicht über den Hausmüll entsorgt werden darf. Um mögliche Schäden für die Umwelt oder die menschliche Gesundheit durch unkontrollierte Abfallentsorgung zu vermeiden,

recyclen Sie das Gerät verantwortungsvoll, um die nachhaltige Wiederverwendung von Materialressourcen zu fördern. Um Ihr Altgerät zurückzugeben, nutzen Sie

bitte eines der Rückgabe- und Sammelsysteme oder wenden Sie sich an den Händler, bei dem das Produkt gekauft wurde. Dort kann das Produkt für ein umweltfreundliches Recycling übernommen werden.

---



AS WILFA  
Sandakerveien 114A  
0484 Oslo  
Norge  
contact@wilfa.com

wilfa.com

Lees deze gebruiksaanwijzing zorgvuldig voordat u het product gebruikt en bewaar het document voor toekomstige raadpleging.

<i>BELANGRIJKE VEILIGHEIDSINSTRUCTIES</i> .....	17
Productoverzicht .....	20
Gebruiksaanwijzing RC-5S .....	21
Gebruiksaanwijzing RC-10CD.....	22
Reiniging en onderhoud .....	24
Garantie.....	25

## BELANGRIJKE VEILIGHEIDSINSTRUCTIES

- Lees alle instructies.
- Raak hete oppervlakken niet aan. Gebruik pannenlappen bij het verwijderen van het deksel of het hanteren van de warme pan.
- Dompel het snoer, de stekker of de basiseenheid niet onder in water of een andere vloeistof om elektrische schokken te voorkomen.
- Het snoer van dit apparaat mag alleen aangesloten worden op een stopcontact van 230 V.
- Laat dit apparaat niet onbeheerd achter tijdens het gebruik.
- Trek de stekker uit het stopcontact en laat het apparaat afkoelen als het niet gebruikt wordt of voor de reiniging.
- Trek de stekker uit het stopcontact voordat u onderdelen aanbrengt of verwijdt.
- Als het snoer beschadigd is, moet dit vervangen worden door de fabrikant, de servicetechnicus of soortgelijke gekwalificeerde personen, zodat gevaarlijke situaties voorkomen worden.
- Het gebruik van toebehoren van derden dat niet door de fabrikant aanbevolen wordt, kan letsel veroorzaken.
- Niet buitenshuis gebruiken.
- Dit product is uitsluitend bestemd voor huishoudelijk gebruik.
- Laat het snoer niet over de rand van een tafel of aanrecht hangen.

- Plaats het apparaat niet in de buurt van een gasbrander of elektrische brander of in een verwarmde oven.
- Gebruik de binnenpan nooit op een gaskookplaat of elektrische kookplaat of op een open vuur.
- Ga uiterst voorzichtig om met warm voedsel, water of andere warme vloeistoffen in de rijstkoker.
- Gebruik het apparaat niet voor andere doeleinden dan die waarvoor het bestemd is.
- Gebruik geen staalwol of een metalen schuursponsje om de elektrische pennenklemmen van het toestel of het snoer te reinigen. Metalen splinters kunnen de elektrische afstand verkleinen en gevaar van schokken veroorzaken.
- Om het risico van elektrische schokken te verminderen, dient u alleen voedsel te koken in de uitneembare pan. Giet geen voedsel of vloeistof in de buitenste pan.
- **LET OP:** Dit apparaat genereert warmte en ontsnappende stoom tijdens het gebruik. De juiste voorzorgsmaatregelen moeten genomen worden om het risico van brandwonden, brand of andere schade aan personen of eigendommen te voorkomen.
- Gebruik de opwarmfunctie niet om koude rijst of andere voedingsmiddelen op te warmen.
- Laat de lepel of maatbeker niet in de binnenpan zitten als de rijstkoker ingeschakeld en in gebruik is.

- Dit apparaat kan door kinderen vanaf 8 jaar en ouder gebruikt worden als zij het apparaat onder toezicht gebruiken en/of instructies gekregen hebben over hoe het apparaat op een veilige manier gebruikt moet worden en de hieraan gerelateerde gevaren begrepen hebben. Het apparaat mag niet gereinigd en onderhouden worden door kinderen, tenzij zij ouder zijn dan 8 jaar en deze handelingen onder toezicht uitgevoerd worden. Houd het apparaat en het snoer uit de buurt van kinderen die jonger zijn dan 8 jaar.
- Het apparaat kan gebruikt worden door personen met een fysieke, zintuiglijke of mentale beperking en door mensen die een gebrek aan ervaring of kennis hebben, op voorwaarde dat zij het apparaat onder toezicht gebruiken of instructies gekregen hebben over de manier waarop het apparaat veilig gebruikt kan worden en de hieraan gerelateerde gevaren begrepen hebben.
- Kinderen dienen het apparaat niet als speelgoed te gebruiken.

## PRODUCTOVERZICHT

- ① Mandje
- ② Deksel
- ③ Kookpan
- ④ Basiseenheid
- ⑤ Bedieningspaneel
- ⑥ Maatbeker (160 ml)
- ⑦ Lepel

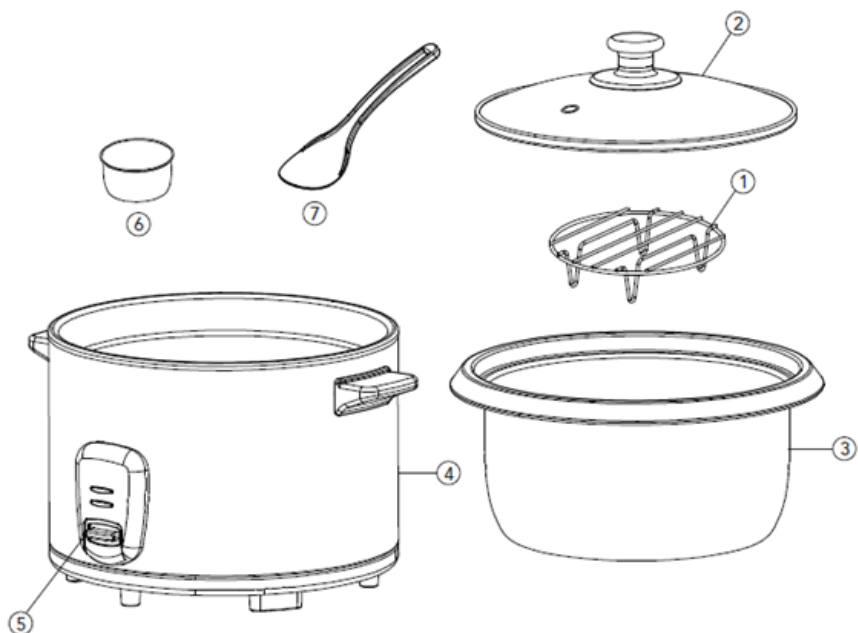

## GEBRUIKSINSTRUCTIES RC-5S

### *Rijst koken*

1. Een maatbeker van 160 ml wordt meegeleverd met uw rijstkoker. Een gevulde beker rijst levert ongeveer 2-1/4 bekervol gekookte rijst op. **OPMERKING:** Zorg ervoor dat de rijst gelijk verdeeld is wanneer de beker gevuld is. De rijstkoker heeft een capaciteit voor 5 maatbekers droge rijst.
2. Voor het beste resultaat giet u de gewenste hoeveelheid rijst in een afzonderlijke pan. Was en spoel de rijst tot het spoelwater helder is.
3. Neem de binnenpan uit de rijstkoker. Plaats de gewassen rijst in de binnenpan en voeg de juiste hoeveelheid water toe. (Gebruik de markeringen aan de binnenkant van de binnenpan om de hoeveelheid water toe te voegen die nodig is om de gewenste kopjes rijst te koken. Voor 5 koppen droge rijst bijvoorbeeld moet water toegevoegd worden tot de 5e markering aan de binnenkant van de binnenpan).
4. Plaats de binnenpan voorzichtig terug in de basiseenheid. **OPMERKING:** Zorg ervoor dat de onderkant van de kookpan niet gebogen of kromgetrokken is, anders geleidt hij de warmte niet goed. Zorg er ook voor dat het buitenoppervlak van de binnenpan altijd droog is. Als de binnenpan nat is wanneer ze in het kooktoestel geplaatst wordt, kan dit een barstend geluid veroorzaken terwijl het toestel opwarmt.
5. Plaats het glazen deksel op de rijstkoker. **LET OP:** Gebruik de rijstkoker niet zonder het deksel te sluiten.
6. Steek de stekker van de rijstkoker in een stopcontact van 230 V. Druk op de hoofdschakelaar aan de achterzijde van de rijstkoker. Gebruik de schakelaar op het voorpaneel om de kook- of warmhoudfunctie in te schakelen. Het kookproces begint zodra het lampje **COOK/WARM (KOKEN/WARM)** brandt.
7. Als de rijstkoker klaar is met koken, gaat het lampje **'WARM'** branden. Voor het beste resultaat laat u de gekookte rijst 15 minuten zitten voordat u deze roert of verwijdt. Zo kan de stoom het kookproces voltooien.
8. Schep de rijst om. Nadat de rijst 15 minuten gestoomd heeft, opent u voorzichtig het deksel, omdat er dan stoom ontsnapt. Gebruik de bijgeleverde lepel, of een andere niet-metalen lange spatel, om de rijst om te scheppen. Laat alle stoom ontsnappen.
9. Houd de rijstkoker warm wanneer het koken klaar is, de rijstkoker gaat automatisch in de warmhoudmodus. Op dat moment zal het lampje **'WARM'** gaan branden. **OPMERKING:** Verwarm de rijst niet langer dan 12 uur. Het wordt aanbevolen om de rijst binnen een periode van twaalf uur te consumeren. Als de warmhoudmodus niet gewenst is, hoeft u alleen maar de stekker van de rijstkoker uit het stopcontact te trekken. Raak de basiseenheid of de binnenpan pas aan als deze volledig afgekoeld zijn.

1. Laat de rijstkoker volledig afkoelen voordat u hem schoonmaakt.
2. Wanneer de rijstkoker niet gebruikt wordt, dient u de stekker uit het stopcontact te halen.

### **Stomen**

Het apparaat wordt geleverd met een mand om groente te stomen. Plaats de mand op de bodem van de kookpan. Voeg wat water toe en leg de groente in de mand. Haal de groente uit de mand wanneer u het gewenste resultaat bereikt hebt.

## **GEBRUIKSINSTRUCTIES RC-10CD**

### **Kenmerken**

'WARM': de rijstkoker inschakelen, warmhoudmodus en uitschakelen. Het apparaat schakelt automatisch over naar 'WARM' wanneer de rijst gekookt is, als in de programma's 'WHITE RICE' (WITTE RIJST) en 'WHOLE GRAIN' (BRUINE RIJST) gekookt wordt. 'WARM' kan op elk moment ingedrukt worden om het programma te annuleren.

'WHITE RICE' (WITTE RIJST): voor witte rijst met een voorgeprogrammeerde kooktijd.

'WHOLE GRAIN' (BRUINE RIJST): voor bruine rijst of andere korrels (andere dan witte rijst) met een voorgeprogrammeerde kooktijd.

'STEAM' (STOMEN): voedsel gedurende maximaal 60 minuten stomen.

'SAUTE' (SAUTEREN): voedsel gedurende 60 minuten sauteren.

### **Rijst koken (witte en bruine rijst)**

1. Gebruik de maatbeker van 160 ml die bij uw rijstkoker geleverd wordt om de gewenste hoeveelheid rijst toe te voegen.
2. Voor het beste resultaat giet u de gewenste hoeveelheid rijst in een afzonderlijke pan. Was en spoel de rijst tot het spoelwater helder is.
3. Neem de binnenpan uit de rijstkoker. Plaats de gewassen rijst in de binnenpan en voeg de juiste hoeveelheid water toe. (Gebruik de markeringen aan de binnenkant van de binnenpan om de hoeveelheid water toe te voegen die nodig is om de gewenste kopjes rijst te koken. Voor 4 koppen droge rijst bijvoorbeeld moet water toegevoegd worden tot de 4e markering aan de binnenkant van de binnenpan).
4. Plaats de kookpan in de basiseenheid en leg het deksel erop.  
**OPMERKING:** Zorg ervoor dat de onderkant van de kookpan niet gebogen of kromgetrokken is, anders geleidt hij de warmte niet goed.

5. De lampjes op het bedieningspaneel van de rijstkoker zullen gedurende 15 seconden knipperen voordat het apparaat uitgeschakeld wordt als er geen programma geselecteerd is. Als dit gebeurt, druk dan nog een keer op 'WARM' om het apparaat weer te activeren.
6. Terwijl de lampjes knipperen, drukt u op het gewenste programma. Het lampje gaat branden voor het gekozen programma.
7. Bij de programma's 'WHITE RICE' (WITTE RIJST) en 'WHOLE GRAIN' (BRUINE RIJST) past de rijstkoker de kooktijd gedurende de gehele kookcyclus aan op basis van de hoeveelheid rijst en het vochtgehalte in de pan. **OPMERKING:** Het is mogelijk dat de koker de kooktijd onderbreekt of dat de kooktijd aanzienlijk korter wordt naarmate het vochtgehalte verandert.

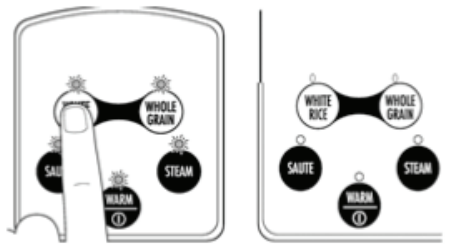

8. Na afloop van het koken schakelt de rijstkoker over naar de modus 'WARM'. Deze modus duurt tot 12 uur voordat hij automatisch uitgeschakeld wordt.
9. **OPMERKING:** Verwarm de rijst niet langer dan 12 uur. Het wordt aanbevolen om de rijst binnen een periode van twaalf uur te consumeren. Als de warmhoudmodus niet gewenst is, hoeft u alleen maar de stekker van de rijstkoker uit het stopcontact te trekken.
10. Voor het beste resultaat laat u de gekookte rijst 15 minuten zitten voordat u deze roert of verwijdert. Zo kan de stoom het kookproces voltooien.

### Sauteren

1. Plaats de kookpan voorzichtig in de basiseenheid. **OPMERKING:** Zorg ervoor dat de onderkant van de kookpan niet gebogen of kromgetrokken is, anders geleidt hij de warmte niet goed.
2. Voeg olie en boter toe aan de pan.
3. Sluit het apparaat aan op het stopcontact. Druk de knop 'WARM' in om het apparaat in te schakelen. Druk de knop 'SAUTE' (SAUTEREN) binnen 15 seconden in om te voorkomen dat het apparaat zichzelf deactiveert.
4. Wanneer 'SAUTE' (SAUTEREN) geselecteerd is, knippert op het display '30'. Dit is de actieve standaardtijd voor het programma 'SAUTE'. De tijd kan tot 60 minuten verlengd worden door de toets 'SAUTE' (SAUTEREN) herhaaldelijk in te drukken of ingedrukt te houden.

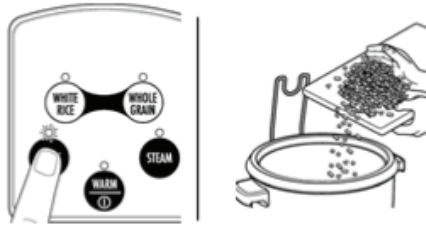

1. Laat het apparaat 5 minuten opwarmen zonder deksel. Voeg de ingrediënten toe aan de kookpan met behulp van houten of plastic kookgerei. Roer tot de ingrediënten de gewenste textuur bereikt hebben. Het programma 'SAUTE' (SAUTEREN) wordt automatisch uitgeschakeld wanneer de timer op nul staat (maximaal 60 minuten).
2. Om het programma 'SAUTE' (SAUTEREN) uit te schakelen voordat 60 minuten verstreken zijn, drukt u op de knop 'WARM'.

### Stomen

Het apparaat wordt geleverd met een mand om groente te stomen. Plaats de mand op de bodem van de kookpan. Voeg wat water toe en leg de groente in de mand. Haal de groente uit de mand wanneer u het gewenste resultaat bereikt hebt. De standaardtimer is ingesteld op 10 minuten. De tijd kan verlengd worden door de toets 'STEAM' (STOMEN) herhaaldelijk in te drukken zolang het display knippert. Het programma 'STEAM' (STOMEN) wordt automatisch uitgeschakeld wanneer de timer op nul staat (maximaal 60 minuten).

## REINIGING EN ONDERHOUD

Opmerking: Trek altijd de stekker uit het stopcontact en wacht tot het apparaat afgekoeld is voordat u met de reinigings- en onderhoudswerkzaamheden begint. **LET OP:** Dompel de basiseenheid nooit onder in water of een andere vloeistof. Dit apparaat moet na elk gebruik gereinigd worden.

- Trek de stekker uit het stopcontact als u de rijstkoker niet gebruikt of voor de reiniging.
- Gebruik geen schuurmiddelen, schuursponsjes of staalwol om de rijstkoker te reinigen.
- Om de basiseenheid te reinigen, veegt u de buitenkant lichtjes af met een vochtige doek of spons.
- Droog het apparaat grondig af met een zachte doek.

- Maak de binnenpan schoon door deze uit de rijstkoker te halen. Vul de pan met warm water uit de kraan. Laat het water een tijdje in de pan en was de pan daarna met warm zeepwater. Spoel de pan grondig en droog ze af.
- De maatbeker en de lepel kunnen in warm zeepwater gewassen worden. Ze zijn niet vaatwasserbestendig.
- Veeg de binnenkant van het deksel af met een schone, vochtige doek of spons.
- Zorg ervoor dat er geen rijstkorrels aan het verwarmingselement in de onderkant van de basiseenheid blijven plakken. Als dit gebeurt, verwijder de korrels dan onmiddellijk. Als er rijstkorrels op de verwarmingsplaat vastkoken, kunnen die met een niet-schurend sponsje verwijderd worden. Polijst het oppervlak voor een goed contact tussen de verwarmingsplaat en de onderkant van de binnenpan.
- Gebruik geen bleekmiddel, azijn of andere agressieve chemicaliën om de rijstkoker te reinigen.

## GARANTIE

Wilfa biedt voor dit product een garantie van 5 jaar. Deze periode start op de dag van de aankoop. De garantie dekt storingen of defecten die tijdens de garantieperiode in het product optreden. Het aankoopbewijs van het product is het garantiebewijs. Als u aanspraak op de garantie wilt maken, dient u contact op te nemen met de winkel waar het product gekocht werd. De garantie is uitsluitend geldig voor producten die voor huishoudelijke toepassing gekocht en gebruikt werden. De garantie is niet geldig indien het product voor commerciële doeleinden gebruikt wordt. De garantie is niet geldig indien het product onjuist of nalatig gebruikt werd, indien de Wilfa-instructies niet opgevolgd werden, indien het apparaat aangepast werd of een onbevoegde reparatie uitgevoerd werd. De garantie is ook niet geldig voor normale slijtage van het product, verkeerd gebruik, gebrekkig onderhoud, gebruik van onjuiste elektrische spanning, of:

- Overbelasting van het product
- De coating
- Onderdelen die aan normale slijtage onderhevig zijn
- Filters, batterijen of andere onderdelen waarvan u kunt verwachten dat ze regelmatig vervangen moeten worden

Deze instructies zijn ook beschikbaar op onze website [www.wilfa.com](http://www.wilfa.com).



Technische informatie:

RC-5S: 220-240 V ~50-60 Hz 400 W

RC-10CD: 220-240 V ~50-60 Hz 700 W

RC-5S

Het stroomverbruik in de uit-stand is 0 W.

De tijd tot de uit-stand is minder dan 1 minuut.

RC-10CD

Het stroomverbruik in de uit-stand is 0.2 W.

De tijd tot de uit-stand is minder dan 1 minuut.

Het stroomverbruik in de stand-bymodus is 0.3 W.

De tijd tot de stand-bymodus is minder dan 1 minuut.



Deze markering geeft aan dat dit product in de gehele EU niet bij het overige huishoudelijk afval weggegooid mag worden. Om mogelijke schade aan het milieu of voor de gezondheid van mensen als gevolg van ongecontroleerd afvalverwijdering te voorkomen, dient het product op een verantwoorde manier voor hergebruik aangeboden te worden om het hergebruik van materialen te stimuleren. Om uw gebruikte apparatuur in te leveren, maakt u gebruik van de plaatselijke inlever- en verzamel-systemen, of neemt u contact op met de winkel waar het product werd gekocht. Zij kunnen dit product voor het milieuverantwoord en veilig recyclen afvoeren.



AS WILFA  
Sandakerveien 114A  
0484 Oslo  
Norge  
[contact@wilfa.com](mailto:contact@wilfa.com)

[wilfa.com](http://wilfa.com)

Przed rozpoczęciem korzystania z urządzenia przeczytaj uważnie tę instrukcję obsługi i zachowaj ją na przyszłość.

<i>WAŻNE INSTRUKCJE DOTYCZĄCE BEZPIECZEŃSTWA.....</i>	<i>29</i>
Opis ogólny produktu .....	32
Instrukcja użytkowania RC-5S.....	33
Instrukcja użytkowania RC-10CD .....	34
Czyszczenie i konserwacja.....	36
Gwarancja.....	37

## WAŻNE INSTRUKCJE DOTYCZĄCE BEZPIECZEŃSTWA

- Przeczytaj wszystkie instrukcje.
- Nie dotykaj gorących powierzchni. Do zdejmowania pokrywki i przenoszenia gorących naczyń używaj rękawic kuchennych.
- Nie zanurzaj przewodu, wtyczki ani podstawy w wodzie ani w innym płynie, aby nie doprowadzić do porażenia prądem.
- Przewód tego urządzenia należy podłączać wyłącznie do gniazdek ściennych z napięciem 230 V AC.
- Nie zostawiaj działającego urządzenia bez nadzoru.
- Odłącz urządzenie z prądu i poczekaj aż ostygnie, kiedy nie jest używane i kiedy zamierzasz je wyczyścić.
- Odłącz urządzenie z prądu, kiedy zamierzasz demontować lub montować jego części.
- Jeśli przewód zasilający zostanie uszkodzony, musi zostać wymieniony przez producenta, autoryzowany serwis lub osoby o odpowiednich kwalifikacjach, aby uniknąć zagrożenia.
- Korzystanie z akcesoriów innych firm, które nie są zalecane przez producenta, może prowadzić do obrażeń.
- Nie używaj urządzenia na zewnątrz.
- To urządzenie jest przeznaczone wyłącznie do użytku domowego.
- Nie pozwól, aby przewód zwisał z krawędzi stołu lub blatu.

- Nie ustawiaj urządzenia w pobliżu kuchenki gazowej elektrycznej ani żadnej innej.
- Nigdy nie stawiaj wewnętrznego garnka na płycie gazowej lub elektrycznej ani na otwartym ogniu.
- Zachowaj najwyższą ostrożność podczas kontaktu z gorącą żywnością, wodą i innymi płynami w ryżowarze.
- Nie używaj urządzenia niezgodnie z jego przeznaczeniem.
- Nie używaj wełny stalowej ani żadnej innej myjki z metalu do czyszczenia zacisków elektrycznych na urządzeniu ani na przewodzie. Metalowe włókna mogą spowodować zwarcie i porażenie prądem.
- Aby ograniczyć ryzyko porażenia prądem, gotuj żywność tylko w wyjmowanym garnku. Nie wkładaj żywności ani nie nalewaj płynów do pojemnika zewnętrznego.
- **PRZESTROGA:** Podczas korzystania z tego urządzenia wytwarza się ciepło i wydobywa się z niego para wodna. Zachowaj odpowiednie środki bezpieczeństwa, aby uniknąć poparzeń, pożaru oraz innych obrażeń i szkód materialnych.
- Nie używaj funkcji podgrzewania do podgrzania zimnego ryżu ani innej żywności.
- Uważaj, aby nie zostawić w garnku wewnętrznym łyżki ani miarki, kiedy urządzenie jest włączone.
- To urządzenie może być używane przez dzieci od lat 8, pod warunkiem zapewnienia nadzoru lub udzielenia instrukcji dotyczących korzystania z urządzenia w bezpieczny sposób i o ile dziecko zdaje sobie sprawę z ewentualnych zagrożeń.

Czynności związane z czyszczeniem oraz konserwacją w zakresie użytkownika nie powinny być wykonywane przez dzieci, chyba, że ukończyły 8 lat i pozostają pod nadzorem. Przechowuj urządzenie wraz z przewodem poza zasięgiem dzieci młodszych niż 8 lat.

- Urządzenia mogą być używane przez osoby z niepełnosprawnością fizyczną, sensoryczną i umysłową oraz brakiem doświadczenia i wiedzy, pod warunkiem zapewnienia nadzoru lub udzielenia instrukcji dotyczących korzystania z urządzenia w bezpieczny sposób oraz o ile taka osoba zdaje sobie sprawę z ewentualnych zagrożeń.
- Dzieci nie mogą używać urządzenia do zabawy.

## OPIS OGÓLNY PRODUKTU

- ① Ruszt
- ② Pokrywka
- ③ Garnek do gotowania
- ④ Podstawa
- ⑤ Panel sterowania
- ⑥ Miarka (160 ml)
- ⑦ Łyżka

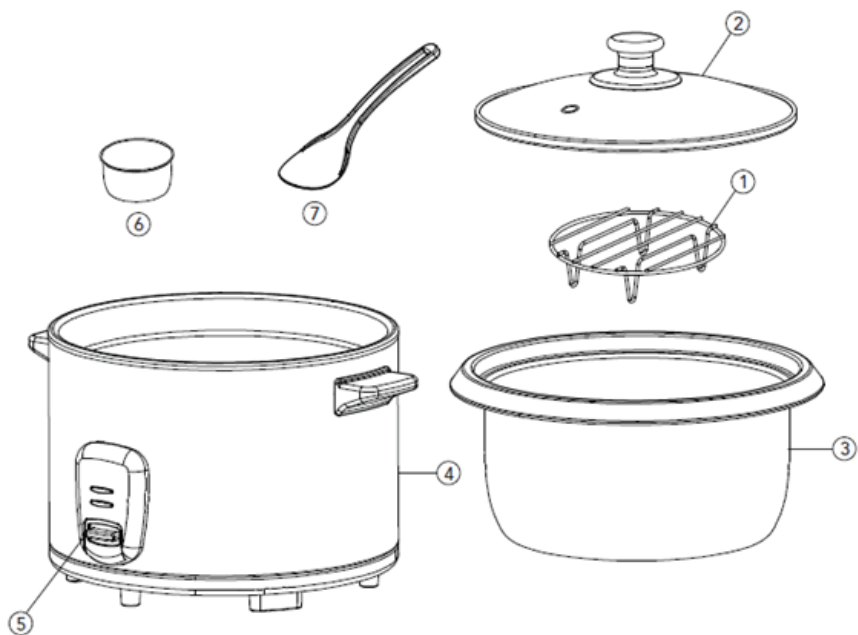

## INSTRUKCJA UŻYTKOWANIA RC-5S

### Gotowanie ryżu

1. W zestawie wraz z urządzeniem znajduje się miarka o pojemności 160 ml. Pełna miarka suchego ryżu daje mniej więcej 2 i 1/4 miarki ugotowanego ryżu. **UWAGA:** Napełniając miarkę, wyrównaj powierzchnię ryżu. Urządzenie do gotowania ryżu ma pojemność 5 miarek suchego ryżu.
2. Aby uzyskać jak najlepszy wynik, odmierź żądaną ilość ryżu do osobnego pojemnika. Płucz ryż, aż woda z płukania będzie przejrzysta.
3. Wyjmij garnek wewnętrzny z ryżowara. Nasyp umyty ryż do garnka i dodaj odpowiednią ilość wody. (Nalej do garnka tyle wody, ile potrzeba dla gotowanej ilości ryżu. Skorzystaj z oznaczeń na wewnętrznej ścianie garnka. Na przykład dla 5 miarek suchego ryżu nalej wody do wysokości piątej kreski na wewnętrznej ścianie garnka).
4. Ostrożnie włóż garnek wewnętrzny do podstawy. **UWAGA:** Sprawdź, czy garnek nie jest wygięty lub wypaczony, w przeciwnym razie nie będzie prawidłowo przewodził ciepła. Pamiętaj także zawsze, aby wytrzeć zewnętrzną stronę garnka do sucha. Mokry garnek włożony do ryżowara może po rozgrzaniu wydawać odgłosy pękania.
5. Przykryj ryżowar szklaną przykrywką. **PRZESTROGA:** Nie włączaj ryżowara bez przykrywki.
6. Podłącz ryżowar do gniazdka elektrycznego 230V AC. Naciśnij włącznik zasilania z tyłu ryżowara. Przy użyciu przełącznika na panelu przednim włącz funkcję gotowania lub podgrzewania. Proces gotowania rozpocznie się zaraz po zaświeceniu kontrolki **COOK/WARM**.
7. Kiedy ryżowar skończy gotowanie, zaświeci się kontrolka „**WARM**”. Aby uzyskać jak najlepszy efekt, po ugotowaniu pozostaw ryż na 15 minut w ryżowarze. To pozwoli, aby para dokończyła proces gotowania.
8. Zamieszaj ryż. Po 15 minutach parowania ryżu ostrożnie otwórz pokrywkę, uważając na wydobywającą się parę. Użyj dostarczonej w zestawie łopatkki lub innego niemetalowego narzędzia z długim uchwytem, aby dobrze wymieszać ryż. Pozwól, aby cała para wydostała się na zewnątrz.
9. Po zakończeniu gotowania ryżowar automatycznie przełączy się w tryb podgrzewania. W tym czasie świeci się kontrolka „**WARM**”. **UWAGA:** Nie podgrzewaj ryżu przez dłużej niż 12 godzin. Najlepiej zjeść ryż w ciągu dwóch godzin od ugotowania. Jeśli podgrzewanie nie jest potrzebne, po prostu odłącz ryżowar od zasilania. Nie dotykaj podstawy ani wewnętrznego garnka, dopóki całkiem nie wystygną.
10. Przed czyszczeniem odczekaj aż ryżowar całkowicie ostygnie.
11. Kiedy ryżowar nie jest używany, powinien być odłączony od zasilania.

## Para

Urządzenie jest wyposażone w ruszt do gotowania warzyw na parze. Ustaw ruszt na dnie garnka do gotowania. Wlej nieco wody i ułóż warzywa na ruszcie. Wyjmij warzywa, kiedy uznasz, że są odpowiednio miękkie.

## INSTRUKCJA UŻYTKOWANIA RC-10CD

### Funkcje

„WARM”: włącza ryżowar, podgrzewa ryż i wyłącza ryżowar. Urządzenie automatycznie przełącza się w tryb „WARM” po ugotowaniu ryżu w programach „WHITE RICE” (Ryż biały) i „WHOLE GRAIN” (Ryż pełnoziarnisty). Wciśnięcie przycisku „WARM” w dowolnej chwili powoduje anulowanie programu.

„WHITE RICE”: program do gotowania białego ryżu z wstępnie ustawionym czasem.

„WHOLE GRAIN”: program do gotowania ryżu pełnoziarnistego (brązowego) i innych ziaren (oprócz ryżu białego) z zaprogramowanym czasem gotowania.

„STEAM”: gotowanie na parze do 60 minut.

„SAUTE”: smażenie sauté do 60 minut.

### Gotowanie ryżu (białego i pełnoziarnistego)

1. Używając dołączonej do urządzenia miarki 160 ml, odmierź żądaną ilość ryżu.
2. Aby uzyskać jak najlepszy wynik, odmierź żądaną ilość ryżu do osobnego pojemnika. Płucz ryż, aż woda z płukania będzie przejrzysta.
3. Wyjmij garnek wewnętrzny z ryżowara. Nasyp umyty ryż do garnka i dodaj odpowiednią ilość wody. (Nalej do garnka tyle wody, ile potrzeba dla gotowanej ilości ryżu. Skorzystaj z oznaczeń na wewnętrznej ścianie garnka. Na przykład dla 4 miarek suchego ryżu nalej wody do wysokości czwartej kreski na wewnętrznej ścianie garnka).
4. Postaw garnek na podstawie i przykryj pokrywką. **UWAGA:** Sprawdź, czy garnek nie jest wygięty lub wypaczony, w przeciwnym razie nie będzie prawidłowo przewodził ciepła.
5. Kontrolki na panelu sterowania ryżowara zaczną migać i zgasną, jeśli w ciągu 15 sekund nie zostanie wybrany żaden program. W takim przypadku naciśnij przycisk „WARM”, aby ponownie włączyć urządzenie.
6. Kiedy kontrolki migają, naciśnij przycisk żądanego programu. Przycisk wybranego programu zostanie podświetlony.
7. W przypadku programów „WHITE RICE” i „WHOLE GRAIN” ryżowar będzie sterował czasem gotowania na podstawie ilości ryżu i wilgoci w garnku. **UWAGA:** Możesz zaobserwować, że ryżowar wydłuży lub skróci czas gotowania odpowiednio do zmian zawartości wilgoci.

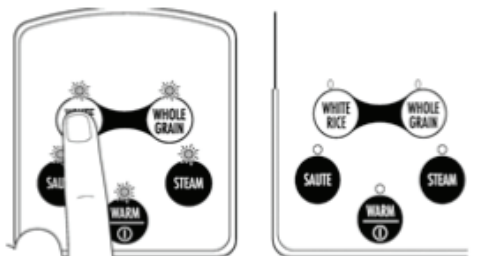

8. Po skończeniu gotowania ryżowar przełączy się w tryb „WARM”. W tym trybie urządzenie działa do 12 godzin, a następnie zostaje wyłączone.
9. **UWAGA:** Nie podgrzewaj ryżu przez dłużej niż 12 godzin. Najlepiej zjeść ryż w ciągu dwóch godzin od ugotowania. Jeśli podgrzewanie nie jest potrzebne, po prostu odłącz ryżowar od zasilania.
10. Aby uzyskać jak najlepszy efekt, po ugotowaniu pozostaw ryż na 15 minut w ryżowarze. To pozwoli, aby para dokończyła proces gotowania.

#### Smażenie saute

1. Ostrożnie wóź garnek do podstawy. **UWAGA:** Sprawdź, czy garnek nie jest wygięty lub wypaczony, w przeciwnym razie nie będzie prawidłowo przewodził ciepła.
2. Dodaj oleju i masła do garnka.
3. Podłącz urządzenie do gniazdka elektrycznego. Naciśnij przycisk „WARM”, aby włączyć urządzenie. Naciśnij przycisk „SAUTE” przed upływem 15 sekund, aby urządzenie nie wyłączyło się samoczynnie.
4. Po naciśnięciu przycisku „SAUTE” na wyświetlaczu będzie migać liczba „30”, wskazująca domyślny czas trwania programu „SAUTE”. Ten czas można wydłużyć do 60 minut, naciskając kilkakrotnie przycisk „SAUTE” lub naciskając go i przytrzymując.

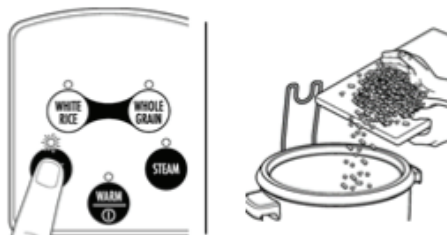

1. Pozwól, aby urządzenie rozgrzewało się przez 5 minut bez pokrywy. Dodaj składniki do garnka i zamieszaj przy użyciu narzędzi z drewna lub z tworzywa sztucznego. Mieszaj, dopóki składniki nie uzyskają żądanej tekstury. Program „SAUTE” wyłączy się automatycznie, kiedy timer dojdzie do zera (maksymalnie 60 minut).
2. Aby wyłączyć program „SAUTE” przed upływem 60 minut, naciśnij przycisk „WARM”.

### Para

Urządzenie jest wyposażone w ruszt do gotowania warzyw na parze. Ustaw ruszt na dnie garnka do gotowania. Wlej nieco wody i ułóż warzywa na ruszcie. Wyjmij warzywa, kiedy uznasz, że są odpowiednio miękkie. Domyślny czas ustawiony w timerze to 10 min. Czas można wydłużyć, naciskając kilka razy przycisk „STEAM” kiedy miga wyświetlacz. Program „STEAM” wyłączy się automatycznie, kiedy timer dojdzie do zera (maksymalnie 60 minut).

## CZYSZCZENIE I KONSERWACJA

Uwaga: Zawsze odłącz urządzenie z zasilania i poczekaj aż ostygnie przed przystąpieniem do czyszczenia lub konserwacji. **PRZESTROGA:** Nigdy nie zanurzaj podstawy urządzenia w wodzie ani w innym płynie. To urządzenie należy przeczyścić po każdym użyciu.

- Przed czyszczeniem odłącz ryżowar od zasilania.
- Do czyszczenia ryżowara nie używaj ściernych środków czyszczących, myjek ściernych ani wełny stalowej.
- Aby wyczyścić podstawę, lekko przetrzyj ją od zewnętrznej strony wilgotną szmatką lub gąbką.
- Wytrzyj dokładnie suchą szmatką.
- Umyj garnek wewnętrzny, wyjmując go z ryżowara. Nalej do garnka gorącej wody z czajnika. Poczekaj chwilę, aż garnek namoknie, następnie umyj go gorącą wodą z mydłem. Oplucz dokładnie i wysusz.
- Miarkę i łyżkę można umyć w ciepłej wodzie z mydłem. Nie są one przeznaczone do mycia w zmywarce.
- Przetrzyj spodnią stronę pokrywy czystą wilgotną szmatką lub gąbką.
- Sprawdź, czy ziarenka ryżu nie przywarły do elementu grzejnego w dnie urządzenia. Jeśli tak się stało, wyjmij je niezwłocznie. Jeśli ziarenka ryżu przywrą do płyty grzewczej, można je usunąć łopatką z materiału, który nie uszkodzi powłoki. Wypoleruj tę powierzchnię, aby zapewnić dobry kontakt między płytą grzewczą i dnem garnka wewnętrznego.
- Do czyszczenia ryżowara nie używaj wybielacza chemicznego, octu ani innych agresywnych środków chemicznych.

## GWARANCJA

Firma Wilfa obejmuje ten produkt 5-letnią gwarancją od daty zakupu. Gwarancja obejmuje wady produkcyjne lub usterki wynikłe w okresie gwarancji. Dowodem gwarancji jest paragon zakupu produktu. W celu zgłoszenia usterek objętych gwarancją należy się zwrócić do sklepu, w którym zakupiono produkt. Gwarancja jest ważna tylko dla produktów zakupionych na potrzeby indywidualnego gospodarstwa domowego i używanych w tym celu. Komercyjna eksploatacja produktu powoduje unieważnienie gwarancji. Gwarancja zostanie unieważniona w przypadku niewłaściwego używania produktu, niedbałości, postępowania niezgodnego z instrukcjami podanymi przez firmę Wilfa, a także w przypadku modyfikacji produktu lub jego nieautoryzowanej naprawy. Gwarancja nie obejmuje ponadto normalnego zużycia, użycia niezgodnie z przeznaczeniem, braku konserwacji, podłączenia do nieprawidłowego napięcia elektrycznego oraz:

- Przeciążenia produktu
- Powłoki produktu
- Części, które zużywają się w wyniku normalnej eksploatacji
- Filtru, baterii lub innych części, które wymagają regularnej wymiany

Te instrukcje są także dostępne na naszej stronie pod adresem [www.wilfa.com](http://www.wilfa.com)



#### Informacje techniczne:

RC-5S: 220–240 V~ 50-60 Hz 400 W

RC-10CD: 220–240 V~ 50-60 Hz 700 W

#### RC-5S

Pobór mocy w trybie wyłączonym wynosi 0 W.

Czas przejścia w trybie wyłączonym wynosi mniej niż 1 minutę.

#### RC-10CD

Pobór mocy w trybie wyłączonym wynosi 0.2 W.

Czas przejścia w trybie wyłączonym wynosi mniej niż 1 minutę.

Pobór mocy w trybie czuwania wynosi 0.3 W.

Czas przejścia w tryb czuwania wynosi mniej niż 1 minutę.



Ten znak wskazuje, że w Unii Europejskiej to urządzenie nie może być wyrzucane wraz z odpadami komunalnymi. Aby zapobiec możliwemu skażeniu środowiska lub zagrożeniom dla zdrowia ludzi z uwagi na niekontrolowaną utylizację odpadów,

■ należy odpowiedzialnie przekazać je do recyklingu w celu promocji zrównoważonej gospodarki zasobami materiałowymi w zakresie ponownego użycia. Aby pozbyć się

urządzenia po okresie eksploatacji, należy przekazać je do właściwego punktu odbioru lub skontaktować się ze sprzedawcą, od którego kupiono produkt. Sprzedawca może przekazać taki produkt do bezpiecznego dla środowiska zakładu recyklingu.



AS WILFA  
Sandakerveien 114A  
0484 Oslo  
Norge  
contact@wilfa.com

wilfa.com

Lire intégralement la notice et la conserver pour consultation ultérieure.

<i>CONSIGNES DE SÉCURITÉ IMPORTANTES</i> .....	41
Aperçu du produit.....	44
Mode d'emploi RC-5S.....	45
Mode d'emploi RC-10CD .....	46
Nettoyage et entretien .....	48
Garantie.....	49

## CONSIGNES DE SÉCURITÉ IMPORTANTES

- Lire toutes les instructions.
- Ne pas toucher aux surfaces chaudes. Se servir des poignées pour retirer le couvercle ou manipuler le conteneur chaud.
- Ne pas immerger le cordon d'alimentation, la fiche ou la base de l'appareil dans l'eau ou d'autres liquides, afin d'éviter une décharge électrique.
- Brancher le cordon d'alimentation à une prise électrique de 230 V.c.a.
- Ne pas laisser l'appareil sans surveillance durant l'utilisation.
- Débrancher de la prise de courant et laisser refroidir l'appareil s'il est hors d'utilisation et avant tout nettoyage.
- Débrancher l'appareil avant de poser ou de retirer des pièces.
- Si le cordon d'alimentation est endommagé, le faire remplacer par le fabricant, un technicien de service ou une autre personne de compétences similaires pour éviter tout danger.
- L'utilisation d'accessoires tiers non recommandés par le fabricant entraîne un risque de blessures.
- Ne pas utiliser à l'extérieur.
- Ce produit est destiné uniquement à un usage domestique.
- S'assurer que le cordon d'alimentation ne pend pas du rebord d'une table ou d'un comptoir.

- Ne pas placer l'appareil près d'un brûleur à gaz ou brûleur électrique, ou dans un four chaud.
- Ne pas placer le cuiseur intérieur sur une cuisinière électrique ou une gazinière, ou une flamme nue.
- Faire preuve d'une vigilance extrême lors de la manipulation d'aliments, d'eau ou d'autres liquides chauds.
- Ne jamais utiliser l'appareil à des fins autres que celles pour lesquelles il a été prévu.
- Ne pas nettoyer les broches électrique de l'appareil avec de la paille de fer ou un tampon à récurer métallique, que ce soit sur l'appareil ou le câblage. Les séparateurs métalliques sont susceptibles de réduire les espacements électriques et sont sources de chocs électriques.
- Pour réduire le risque de choc électrique, cuisiner uniquement dans la casserole amovible. Ne jamais verser d'eau, ni d'aliments dans la casserole extérieure.
- **ATTENTION** : Cet appareil génère de la chaleur et de la vapeur durant l'utilisation. Pour réduire les risques de brûlures, d'incendie et d'autres dommages sur les personnes et le matériel, des précautions adéquates sont à prendre.
- Ne pas se servir de la fonction de réchauffement pour réchauffer du riz ou d'autres aliments froids.
- Ne pas laisser la cuiller ni la tasse à mesurer dans la casserole intérieure quand l'appareil est en marche, pendant l'utilisation.

- Cet appareil peut être utilisé par des enfants à partir de huit ans, s'ils sont sous surveillance d'un adulte ou ont reçu des instructions sur l'utilisation sûre de l'appareil, et s'ils ont conscience des risques inhérents. Les enfants ne doivent pas procéder au nettoyage et à la maintenance de l'appareil, sauf s'ils ont plus de huit ans et sont surveillés par un adulte. Maintenir l'appareil et son cordon hors de portée des enfants âgés de moins de huit ans.
- Cet appareil peut être utilisé par des personnes en situation de handicap physique, mental ou sensoriel ou encore manquant de connaissances et d'expérience, si elles sont surveillées ou ont reçu des instructions sur l'utilisation sûre de la machine, et si elles ont conscience des risques inhérents.
- Interdiction aux enfants de jouer avec l'appareil.

## APERÇU DU PRODUIT

- ① Grille
- ② Couvercle
- ③ Casserole
- ④ Base
- ⑤ Panneau de commande
- ⑥ Tasse à mesurer (160 ml)
- ⑦ Cuiller

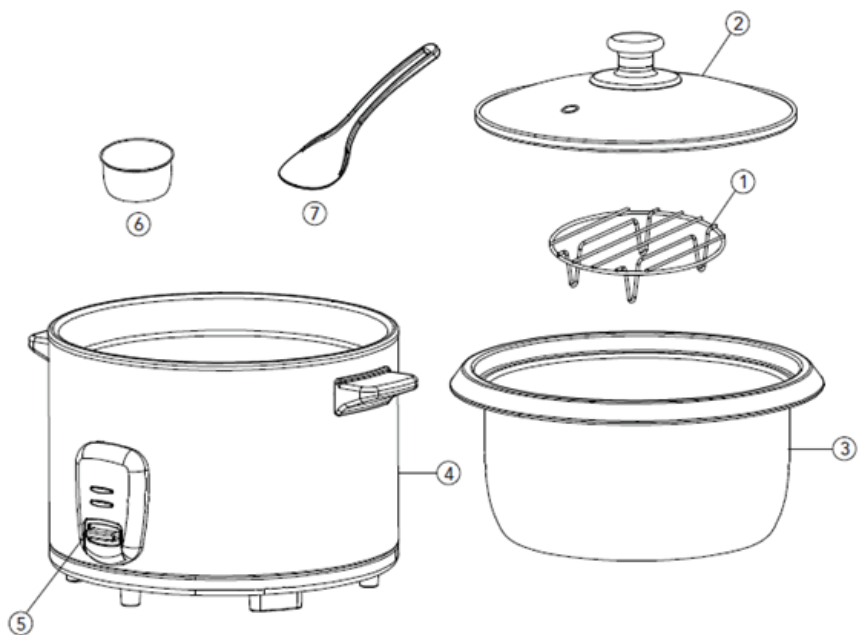

## INSTRUCTIONS D'EMPLOI DU RC-5S

### *Cuisson du riz*

1. Une tasse à mesurer de 160 ml est incluse. Une tasse remplie de riz correspond à environ 2 tasses et 1/4 de riz cuit. **REMARQUE** : Veillez à ce que la surface de riz soit nivelée lorsque la tasse est remplie. La capacité du cuiseur de riz correspond à cinq tasses à mesurer de riz sec.
2. Pour de meilleurs résultats, verser la quantité de riz désirée dans un récipient à part. Laver et rincer le riz jusqu'à ce que l'eau soit de rinçage soit claire.
3. Sortir la casserole intérieure du cuiseur à riz. Placer le riz lavé dans la casserole intérieure et ajouter une quantité d'eau adéquate. (Utiliser les graduations de la casserole intérieure pour trouver la quantité d'eau correspondant au niveau de tasses de riz désiré. Par exemple, si l'on introduit cinq tasses de riz sec, la quantité d'eau doit atteindre le cinquième repère à l'intérieur de la casserole intérieure).
4. Replacer la casserole intérieure dans la base. **REMARQUE** : S'assurer que le fond de la casserole n'est ni courbé, ni déformé, auquel cas il ne conduit pas la chaleur correctement. Veiller également à toujours essuyer la surface extérieure de la casserole intérieure. Si la casserole intérieure est placée mouillée dans le cuiseur, des bruits de craquement peuvent se faire entendre jusqu'à ce que l'appareil chauffe.
5. Poser le couvercle au-dessus du cuiseur à riz. **ATTENTION** : Ne jamais utiliser le cuiseur à riz sans fermer le couvercle.
6. Brancher le cuiseur dans une prise de 230 V.c.a. Appuyer sur l'interrupteur au dos du cuiseur à riz. Se servir de l'interrupteur du panneau avant pour recourir aux fonctions d'ébullition ou de maintien au chaud. La cuisson démarre dès que s'allume la lumière **COOK/WARM** (« CUISSON/CHAUD »).
7. Une fois que le cuiseur à riz a terminé la cuisson, la lumière « **WARM** » s'allume. Pour obtenir les meilleurs résultats, laisser reposer le riz cuit pendant 15 minutes avant de le mélanger ou de le retirer. Cela permet à la vapeur de terminer la cuisson.
8. Mélanger le riz. Une fois que le riz a été cuit à la vapeur pendant 15 minutes, ouvrir précautionneusement le couvercle pour évacuer la vapeur. Utiliser la lame de mélange fournie, ou tout autre ustensile long non métallique pour bien mélanger et servir le riz. Laisser s'échapper la vapeur.
9. Maintenir au chaud, une fois la cuisson terminée. Le cuiseur passe automatiquement en mode « chaud ». À ce stade, le témoin « **WARM** » s'allume. **REMARQUE** : Ne pas chauffer le riz pendant plus de 12 heures. Il est recommandé de consommer le riz dans les 12 heures suivantes. Si l'on ne souhaite pas recourir le mode de maintien au chaud, débrancher simplement le cuiseur de la prise murale. Ne pas toucher la base, ni la casserole intérieure avant leur refroidissement total.

1. Laisser complètement refroidir le cuiseur à riz avant le nettoyage.
2. Si le cuiseur à riz est hors d'utilisation, le laisser débranché.

### Vapeur

Cet appareil est fourni avec une grille de cuisson à la vapeur pour légumes. Placer la grille au fond de la casserole. Ajouter de l'eau et introduire des légumes sur la grille. Sortir les légumes une fois le résultat souhaité atteint.

## INSTRUCTIONS D'EMPLOI DU RC-10CD

### Fonctionnalités

« WARM » : allumer le cuiseur, à chaud, et l'éteindre. L'appareil passe automatiquement sur « WARM » quand le riz est cuit, en programme « WHITE RICE » et « WHOLE GRAIN ». « WARM » peut être actionné à tout moment pour annuler le programme.

« WHITE RICE » : pour le riz blanc avec temps de cuisson prédéfini.

« WHOLE GRAIN » : pour le riz blanc) avec temps de cuisson prédéfini.

« STEAM » : cuire la nourriture à la vapeur jusqu'à 60 minutes.

« SAUTE » : pour faire sauter des aliments pendant 60 minutes.

### Cuisson de riz (blanc ou complet)

1. Se servir de la tasse à mesurer de 160 ml accompagnant le cuiseur pour ajouter la quantité de riz désirée.
2. Pour de meilleurs résultats, verser la quantité de riz désirée dans un récipient à part. Laver et rincer le riz jusqu'à ce que l'eau soit de rinçage soit claire.
3. Sortir la casserole intérieure du cuiseur à riz. Placer le riz lavé dans la casserole intérieure et ajouter une quantité d'eau adéquate. (Utiliser les graduations de la casserole intérieure pour trouver la quantité d'eau correspondant au niveau de tasses de riz désiré. Par exemple, si l'on introduit quatre tasses de riz sec, la quantité d'eau doit atteindre le quatrième repère à l'intérieur de la casserole intérieure).
4. Placer la casserole dans la base et poser le couvercle. **REMARQUE :** S'assurer que le fond de la casserole n'est ni courbé, ni déformé, auquel cas il ne conduit pas correctement la chaleur.
5. Si aucun programme n'est sélectionné, les témoins lumineux du panneau de commande du cuiseur clignotent pendant 15 secondes avant que le cuiseur s'éteigne. Si cela se produit, appuyer sur « WARM » une fois de plus pour réactiver l'appareil.

6. Tant que les témoins clignotent, appuyer sur le programme désiré. La lumière du programme sélectionné s'allume.
7. Pour les programmes « WHITE RICE » et « WHOLE GRAIN », le cuiseur à riz ajuste le cycle de cuisson en fonction de la quantité de riz et la teneur en humidité de la casserole. **REMARQUE** : Il se peut que le cuiseur suspende la cuisson ou réduise considérablement le temps de cuisson si la teneur en humidité change.

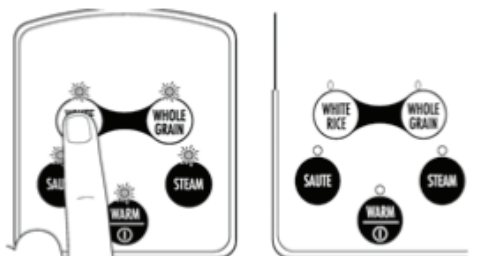

8. Une fois la cuisson terminée, le cuiseur passe automatiquement en mode « chaud ». Ce mode dure jusqu'à 12 heures avant de s'éteindre automatiquement.
9. **REMARQUE** : Ne pas chauffer le riz pendant plus de 12 heures. Il est recommandé de consommer le riz dans les 12 heures suivantes. Si l'on ne souhaite pas recourir le mode de maintien au chaud, débrancher simplement le cuiseur de la prise murale.
10. Pour obtenir les meilleurs résultats, laisser reposer le riz cuit pendant 15 minutes avant de le mélanger ou de le retirer. Cela permet à la vapeur de terminer la cuisson.

### Sauté

1. Placer la casserole intérieure fixement dans la base. **REMARQUE** : S'assurer que le fond de la casserole n'est ni courbé, ni déformé, auquel cas il ne conduit pas la chaleur correctement.
2. Ajouter de l'huile et du beurre dans la casserole.
3. Brancher l'appareil à la prise. Appuyer sur le bouton « WARM » pour activer l'appareil. Appuyer sur « SAUTE » dans les 15 secondes pour éviter une désactivation de l'appareil.
4. Une fois que « SAUTE » a été sélectionné, l'écran affiche « 30 », temps actif par défaut du programme « SAUTE ». Ce temps peut être prolongé jusqu'à 60 minutes en appuyant à répétition et en maintenant enfoncé le bouton « SAUTE ».

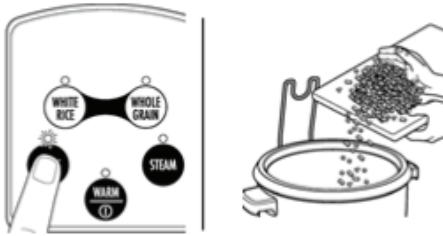

1. Laisser chauffer l'appareil pendant 5 minutes sans le couvercle. Ajouter des ingrédients dans la casserole avec un ustensile en bois ou en plastique. Remuer jusqu'à ce que les ingrédients soient cuits à la texture désirée. Le programme « SAUTE » s'éteint automatiquement quand le minuteur atteint zéro (maximum 60 minutes).
2. Pour éteindre le programme « SAUTE » avant d'atteindre les 60 minutes, appuyer sur le bouton « WARM ».

### Vapeur

Cet appareil est fourni avec une grille de cuisson à la vapeur pour légumes. Placer la grille au fond de la casserole. Ajouter de l'eau et introduire des légumes sur la grille. Sortir les légumes une fois le résultat souhaité atteint. Le minuteur est réglé par défaut sur 10 minutes. Ce temps peut être prolongé si l'utilisateur appuie à plusieurs reprises sur le bouton « STEAM » tant que l'écran s'allume. Le programme « STEAM » s'éteint automatiquement quand le minuteur atteint zéro (maximum 60 minutes).

## NETTOYAGE ET ENTRETIEN

Remarque : Toujours débrancher et attendre le refroidissement de l'appareil avant de le nettoyer ou de l'entretenir. **ATTENTION** : Ne jamais plonger la base à l'eau ni aucun autre liquide. Nettoyer cet appareil après chaque utilisation.

- Débrancher le cuiseur à riz lorsque l'appareil n'est pas utilisé et avant tout nettoyage.
- Ne pas utiliser de nettoyants abrasifs ou de tampons à récurer ou paille de fer pour nettoyer le cuiseur à riz.
- Pour nettoyer la base, essuyer délicatement l'extérieur au moyen d'une éponge ou d'un chiffon humide.
- Sécher à fond avec un linge doux.
- Nettoyer la casserole intérieure en la retirant du cuiseur à riz. Remplir la casserole d'eau chaude du robinet. Laisser reposer quelques instants, puis laver à l'eau chaude, savonneuse. Rincer à fond et sécher.

- La tasse à mesurer et la cuiller peuvent être lavées à l'eau chaude savonneuse. Elles ne peuvent cependant pas être lavées au lave-vaisselle.
- Essuyer l'intérieur du couvercle à l'aide d'une éponge ou d'un tissu propre et humide.
- Veiller à ce qu'aucun grain de riz ne reste collé à la pièce chauffante au fond de la base. Si tel est le cas, l'ôter immédiatement. Si des grains de riz cuisent dans la plaque chauffante, ils peuvent être retirés à l'aide d'un tampon non abrasif. Polir la surface pour garantir un vrai contact entre la plaque chauffante et le fond de la casserole intérieure.
- Ne pas utiliser d'eau de javel, de vinaigre ou d'autres produits chimiques caustiques pour nettoyer le cuiseur à riz.

## GARANTIE

Wilfa émet sur ce produit une garantie de 5 ans à compter de la date d'achat. Cette garantie couvre les défauts de production ou les anomalies survenant durant la période de garantie. Le reçu du produit est une preuve d'achat. Pour tout recours en garantie, contacter le magasin où a été acheté le produit. La garantie n'est valide que sur les produits achetés et utilisés à domicile privé. Elle n'est pas valide pour l'usage commercial du produit. La garantie est perdue en cas de mauvaise utilisation du produit, par négligence, non-respect des consignes de Wilfa, modification ou réparation non autorisée. La garantie ne couvre pas l'usure naturelle du produit, l'abus, le défaut d'entretien ou la mise sous tension erronée ni :

- Surcharge du produit
- Revêtement
- Pièces concernées par une usure naturelle
- Filtre, batterie et autres pièces dont le remplacement régulier est attendu

Les consignes ci-présentes sont également disponibles sur notre site Internet [www.wilfa.com](http://www.wilfa.com)



Spécifications :

RC-5S : 220 à 240 V, ~ 50-60 Hz, 400 W

RC-10CD : 220 à 240 V, ~ 50-60 Hz, 700 W

#### RC-5S

La consommation électrique en mode arrêt est de 0 W.

Le temps de mise en arrêt est inférieur à 1 minute.

#### RC-10CD

La consommation électrique en mode arrêt est de 0.2 W.

Le temps de mise en arrêt est inférieur à 1 minute.

La consommation électrique en mode veille est de 0.3 W.

Le temps de mise en veille est inférieur à 1 minute.



Ce marquage indique que l'élimination de ce produit avec les déchets ménagers est proscrite dans toute l'Union européenne. Pour éviter tout dommage de l'environnement ou risque sur la santé de l'Homme dû à une élimination des déchets inadéquate, recycler en toute responsabilité pour encourager la réutilisation durable des ressources matérielles. Pour retourner le dispositif usagé, recourir aux systèmes de recueil et retour ou faire appel au fournisseur du produit. Ils pourront reprendre le produit pour un recyclage sécurisé environnemental.



AS WILFA  
Sandakerveien 114A  
0484 Oslo  
Norge  
contact@wilfa.com

wilfa.com



BEYOND EXPECTATIONS

RC-55/RC-10CD\_20\_08\_B

AS WILFA  
Sandakerveien 114A  
0484 Oslo  
Norge

[contact@wilfa.com](mailto:contact@wilfa.com)  
[wilfa.com](http://wilfa.com)